

SUFITY PODWIESZANE

[Z nami zrealizujesz swoje pomysły.]

Karta techniczna



MADERA VECTOR

System z częściowo ukrytą konstrukcją montowany na widocznym ruszcie 24mm

Materiał
 Płyty fornirowane Madera Veneer wykonane są z laminowanego drewna twardego na płycie pilśniowej o średniej gęstości (MDF). Z uwagi na fakt, że forniiry te są produktami naturalnymi, nie można zagwarantować jednorodności koloru i słojowania/struktury.
 Płyty laminowane Madera Laminate wykonane są z laminatów papierowych na bazie płyty pilśniowej o średniej gęstości (MDF).

Wykończenie powierzchni
 Powierzchnie płyt mogą być gładkie lub perforowane. Powierzchnia tylna płyt perforowanych zawiera warstwę akustyczną z czarnej flizeliny.
 Wszystkie produkty Madera firmy Armstrong są wykończone fabrycznie za pomocą specjalnego lakieru, nieulegającego żółknięciu pod wpływem światła naturalnego bądź sztucznego.

Kolor
 Płyty Madera Veneer: Wiśnia (UC), Klon amerykański (UM), Buk (BH)
 Płyty Madera Laminate: Klon (CM), Grusza (PH), Lipa (LM)

Perforacje

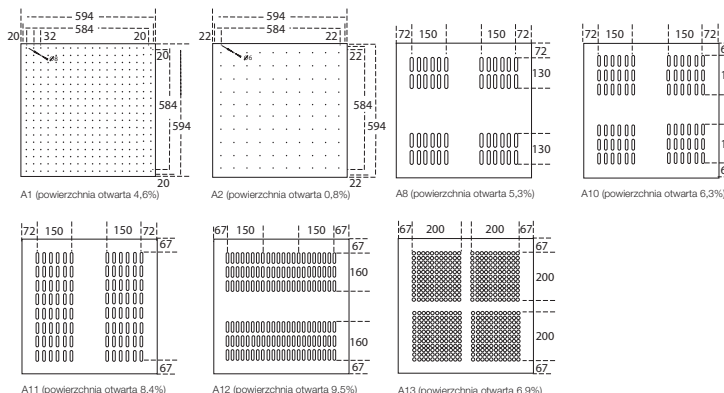

Wszystkie wymiary podano w milimetrach.

Odbicie światła	Płyty Madera Veneer	Płyty Madera Laminate
	Wiśnia (UC)	Klon (CM)
	Klon amerykański (UM)	Grusza (PH)
	Buk (BH)	Lipa (LM)
	25%	74%
	62%	36%
	39%	55%

Pomiar zgodnie z normą ASTM E1347.

Płyty Madera Vector Veneer 600 x 600 x 13mm

Perforacja	Bez perforacji	A1 Ø8mm	A2 Ø6mm	A8	A10	A11	A12	A13
Wiśnia (UC)	BP 2566 M UC	BP 2567 M UC	BP 2568 M UC	BP 2569 M UC	BP 2570 M UC	BP 2571 M UC	BP 2572 M UC	BP 2573 M UC
Klon amerykański (UM)	BP 2566 M UM	BP 2567 M UM	BP 2568 M UM	BP 2569 M UM	BP 2570 M UM	BP 2571 M UM	BP 2572 M UM	BP 2573 M UM
Buk (BH)	BP 2566 M BH	BP 2567 M BH	BP 2568 M BH	BP 2569 M BH	BP 2570 M BH	BP 2571 M BH	BP 2572 M BH	BP 2573 M BH

Madera Vector Laminate 600 x 600 x 12mm

Perforacja	Bez perforacji	A1 Ø8mm	A1 Ø6mm	A8	A10	A11	A12	A13
Klon (CM)	BP 2558 M CM	BP 2559 M CM	BP 2560 M CM	BP 2561 M CM	BP 2562 M CM	BP 2563 M CM	BP 2564 M CM	BP 2565 M CM
Grusza (PH)	BP 2558 M PH	BP 2559 M PH	BP 2560 M PH	BP 2561 M PH	BP 2562 M PH	BP 2563 M PH	BP 2564 M PH	BP 2565 M PH
Lipa (LM)	BP 2558 M LM	BP 2559 M LM	BP 2560 M LM	BP 2561 M LM	BP 2562 M LM	BP 2563 M LM	BP 2564 M LM	BP 2565 M LM

Informacje ogólne

Płyty Madera Vector są przeznaczone do montażu na standardowej konstrukcji 24mm o widocznej stopce profilu. Wszystkie pełne płyty mogą być wyjmowane i ponownie montowane od dołu, bez konieczności ingerencji w obszar nad sufity. Krawędzie płyt Madera Vector tworzą szczelinę o kącie prostym 90°. Po zamontowaniu płyty zakrywają stopkę konstrukcji pozostawiając nieprzerwaną szczelinę między płytami o szerokości 6mm. Dla instalacji płyt Madera Vector wystarczy zachować minimalną przestrzeń, wynikającą z wielkości elementów systemu oświetlenia oraz wentylacji, powyżej sufitu podwieszanego.

Dla uzyskania najlepszego efektu, zaleca się instalację płyt Madera Vector na ruszcie Trulok Prelude 24 XL² firmy Armstrong, o profilach głównych rozmieszczonych w odległości co 600mm.



MADERA VECTOR

Krawędzie płyty

Płyty Madera Vector charakteryzują się wyjątkowymi krawędziami bocznymi. Poniższa część karty technicznej poświęcona jest ich opisowi i wyjaśnieniu ich funkcji.

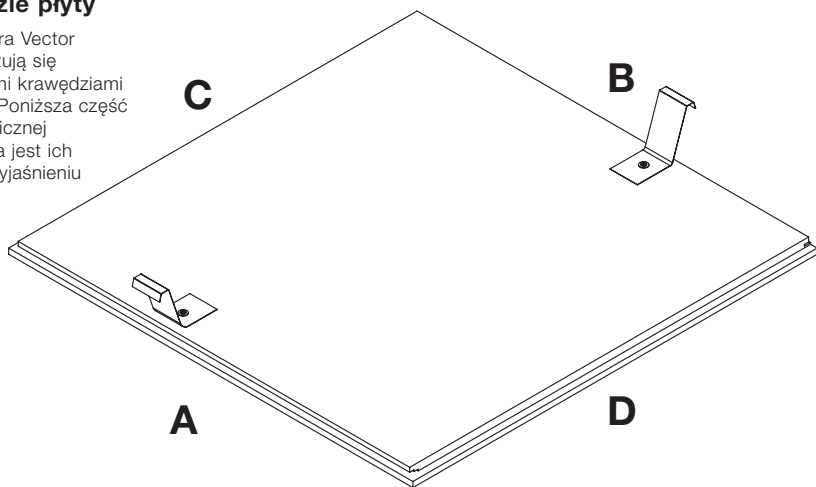

Krawędź „A” ze szczeliną dostępu

Krawędź płyty oznaczona jako „A” posiada dwustopniowe wycięcie i nazywana jest krawędzią ze szczeliną dostępu. Krawędź tę zakłada się na profil rusztu jako pierwszą.

Należy pamiętać, by montaż płyty zawsze rozpoczynać od krawędzi „A”.



Krawędź „B” ze szczeliną mocującą

Krawędź oznaczona jako „B” posiada pojedyncze wycięcie, które podtrzymuje przeciwległy bok płyty i wyrównuje ją w kierunku A - B. Tę krawędź, leżącą naprzeciwko krawędzi „A”, nazywamy krawędzią ze szczeliną mocującą.

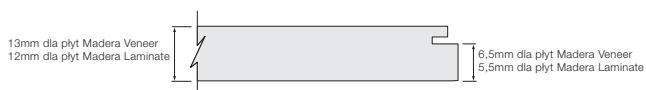

Krawędzie „C” i „D” wycięte od góry

Krawędzie dwóch pozostałych boków płyty są wycięte od góry, tak aby mogły być wprowadzone pomiędzy profile rusztu sufitowego. Krawędzie te wyrównują płytę w kierunku C - D i nazywane są krawędziami w kształcie odwróconej krawędzi Tęgular.

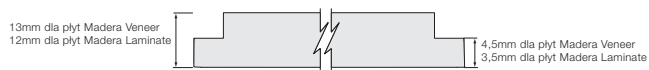

Wszystkie wymiary podano w milimetrach.

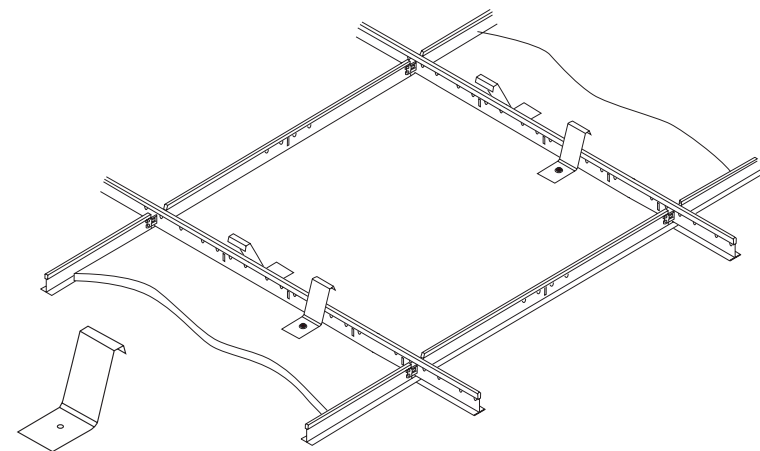

Akcesoria

1			Klips zabezpieczający wraz z wkrętem do płyt Madera Vector (2 sztuki na każdą płytę)
2			Klips brzegowy do płyt Madera Vector (2 sztuki na każdą płytę)
3			BP CA5733 A Listwa dystansowa
4			BP T1924 HD Profil przyścienny

Wykończenie sufitu przy ścianie

Rozwiązania przyścienne powinny mieć formę opisaną w poniższej części karty technicznej.

Dla wykończenia sufitu przy ścianie zaleca się stosowanie płyt bez perforacji.

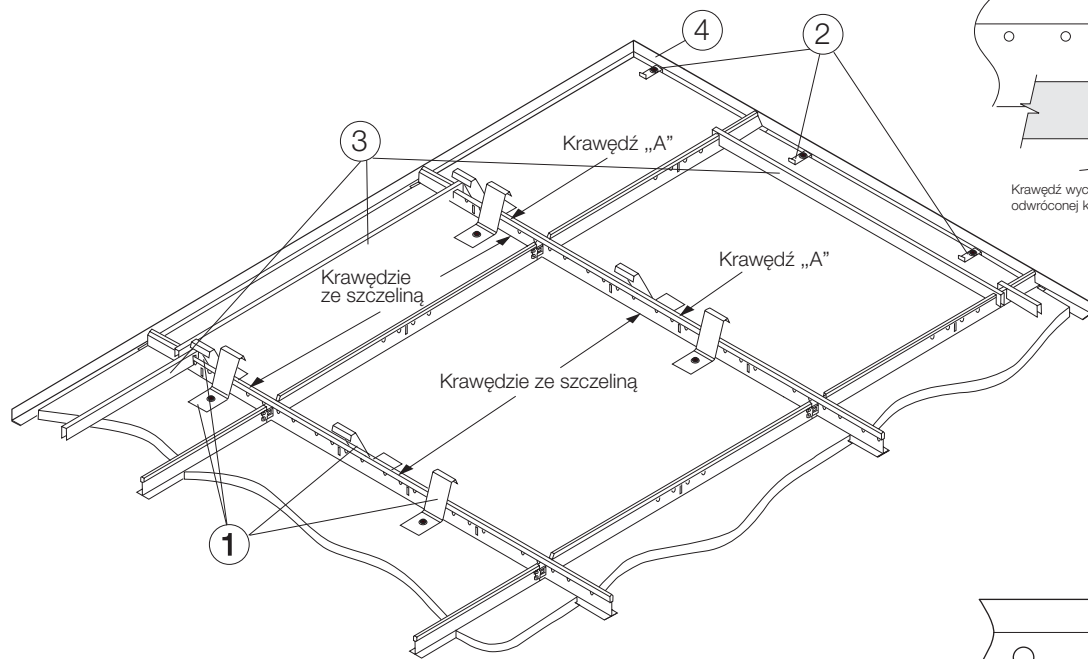

Listwa dystansowa

Dla wszystkich wykończeń sufitu przy ścianie zaleca się stosowanie listw dystansowych ③ w celu zachowania właściwego ułożenia płyt

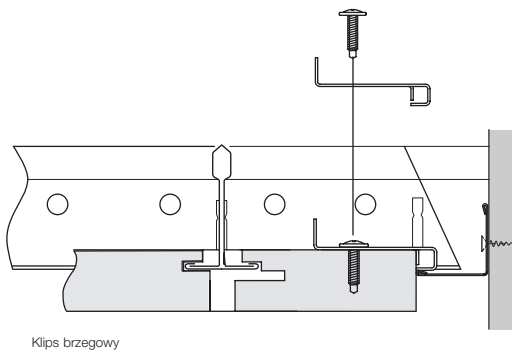
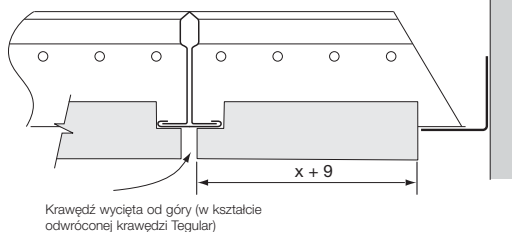
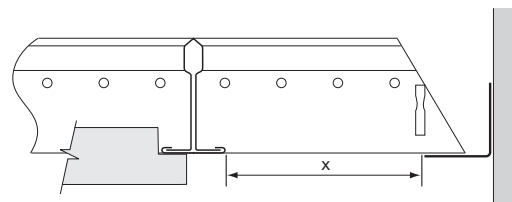

Profil konstrukcji oparty na listwie przyściennej

Krawędzie płyt przyściennych należy przyciąć równo z krawędzią listwy przyściennej. Słożowanie płyty sprawia, że płytę można odwrócić o 180°, ale już nie o 90°. Do przycinania płyt konieczne będzie zastosowanie dwóch różnych technik: jednej w przypadku gdy krawędzie ze szczeliną ułożone są prostopadle do ściany, zaś drugiej gdy krawędzie te są do ściany równoległe.

Płyty, których krawędzie ze szczeliną leżą prostopadle do ściany

Zmierz odległość od krawędzi profilu T do krawędzi listwy przyściennej i dodaj 9mm. Odmierz i zaznacz otrzymaną powyżej długość na widocznej stronie płyty przy obu jej krawędziach.

Przycinanie i montaż płyty przyściennej

Przycinanie płyty należy wykonać za pomocą standardowych narzędzi do obróbki drewna. Do wykonania cięć po linii prostej zaleca się zastosowanie piły tarczowej zaś do wykonania cięć po łuku - piły taśmowej. Na ogół, dla osób zatrudnionych w stolarstwie wykończeniowym powyższe czynności mają charakter standardowy.

Przyciętą płytę przyścienną zamontuj tak samo, jak płytę pełnowymiarową. Unieś płytę od strony przyciętej krawędzi i połóż ją na stopce konstrukcji, następnie unieś krawędź „A” do góry, tak by szczelina zrównała się ze stopką konstrukcji i w końcu wsuń krawędź ze szczeliną („B”) na stopkę profilu T.

Płyty, których krawędzie ze szczeliną leżą równoległe do ściany

Zmierz odległość od krawędzi profilu T do krawędzi listwy przyściennej i dodaj 9mm. Odmierz i zaznacz otrzymaną wcześniej długość na widocznej stronie płyty przy obu jej krawędziach.

Zaznacz i przytnij płytę od strony krawędzi „B”, tak aby krawędź „A” pozostała nienaruszona.

Zamontuj klipsy brzegowe

Za pomocą wkrętów samogwintujących zamocuj dwa klipsy brzegowe do płyt Madera Vector (dostarczone w kartonie wraz z płytami) przy przyciętej krawędzi płyty, tak jak pokazano to na rysunku.

Montaż płyty

Wsuń krawędź płyty z dwustopniową szczeliną (krawędź „A”) na stopkę rusztu równoległą do ściany, a następnie unieś przyciętą krawędź płyty do góry, tak by klipsy brzegowe wsparty się na listwie przyściennej, a krawędź „A” opadła na swoje miejsce na stopce profilu równoległego do ściany.

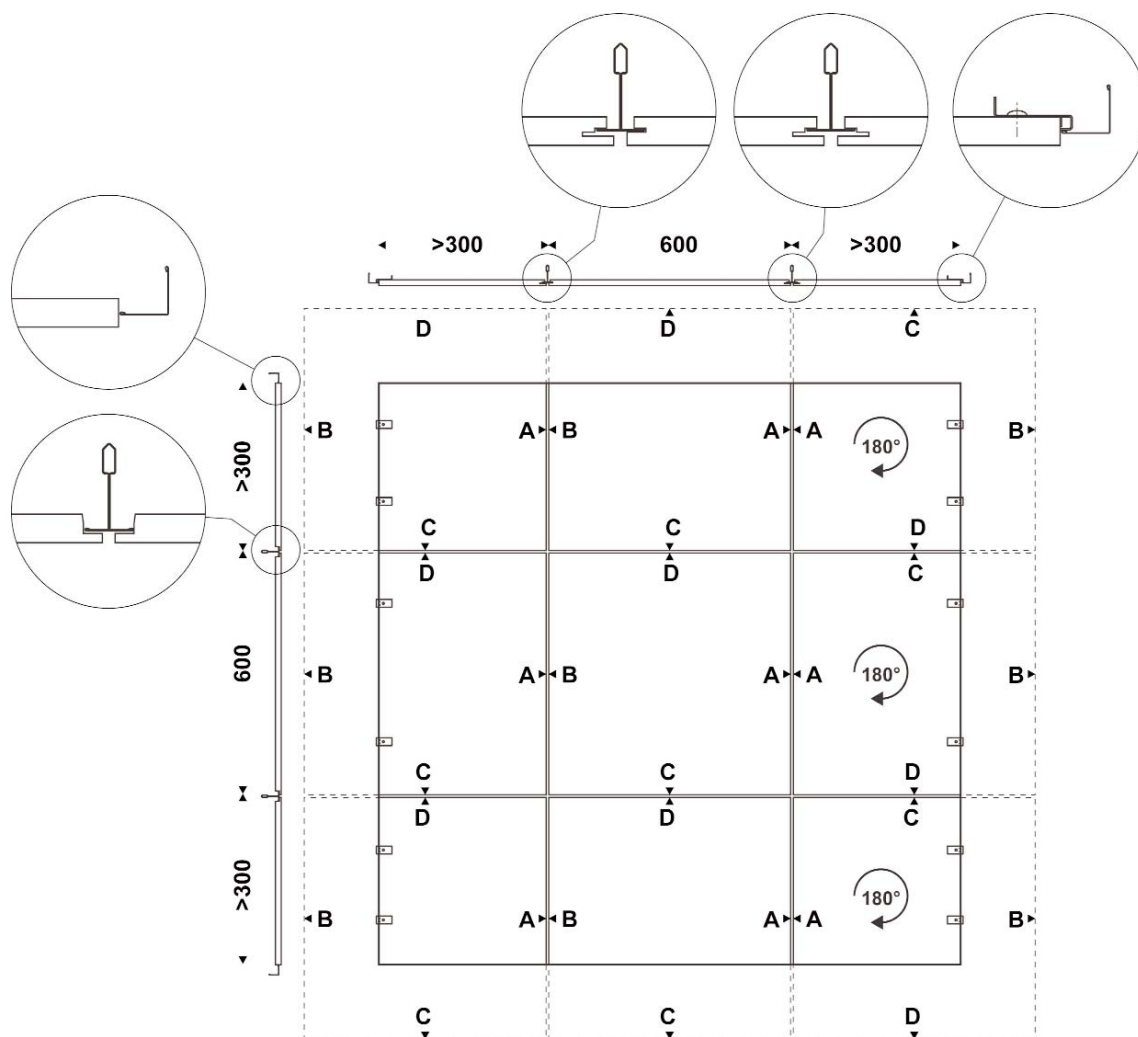

Docinanie płyty narożnej

Klips brzegowy do płyt Vector*

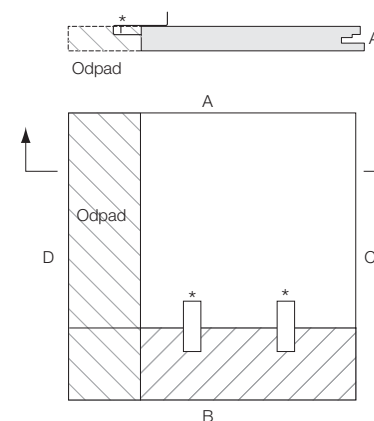

Integracja z innymi urządzeniami

Widoczna powierzchnia płyty Madera Vector znajduje się 6,5mm (dla płyt fornirowanych), oraz 5,5mm (dla płyt laminowanych) poniżej poziomu konstrukcji nośnej. Elementy instalacji montowane na powierzchni płyty, takie jak zraszacze i oprawy oświetleniowe, powinny być opuszczone o 6,5mm i 5,5mm (odpowiednio dla płyt fornirowanych i laminowanych) poniżej dolnej krawędzi profili.

Otwory wycinane w płytach w celu zamontowania np. głowic zraszaczy lub innych urządzeń powinny być nieco większe niż średnica tych urządzeń i mieć lekko owalny kształt, aby umożliwić przesunięcie płyt o 6mm w kierunku ich krawędzi „A”. Kołnierze tych urządzeń powinny być wystarczająco szerokie aby zastąpić te o 6mm większe, owalne otwory.

Jeśli zajdzie taka potrzeba, na życzenie otwory mogą zostać wycięte fabrycznie.

Dodatkowo, istnieje możliwość zamówienia także innych fornirow bądź laminatów.

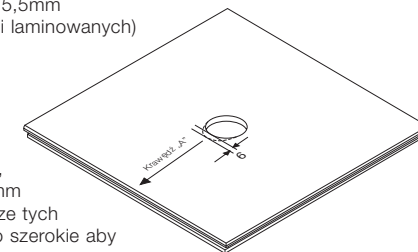

Wykończenie pełnej płyty Madera Vector przy ścianie

z opaską przyścienną z płyty g-k przy wykorzystaniu łącznika Axiom Transitions (BPT 3208 G)

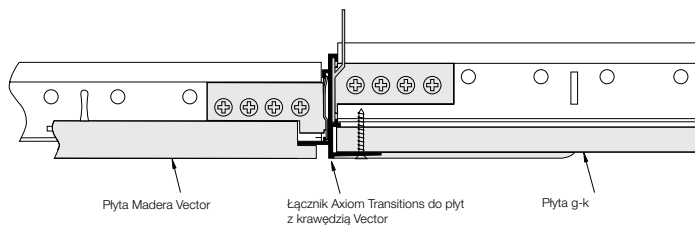

Wykończenie płyty Madera Vector przy ścianie

Montaż płyty Madera Vector przy wykorzystaniu profilu Axiom Profile.

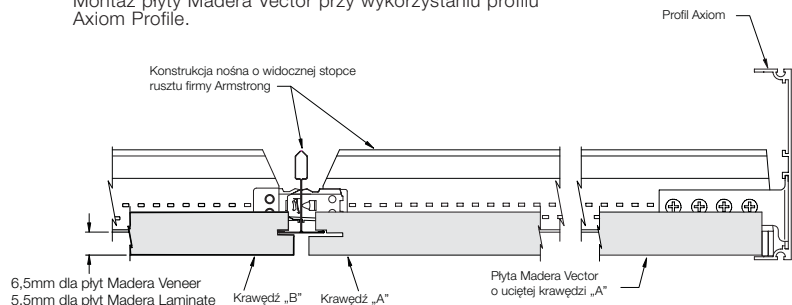

Wszystkie wymiary podano w milimetrach.

Wszystkie wymiary podano w milimetrach.

1 Przykręć 2 klipsy zabezpieczające wykorzystując do tego fabrycznie wywiercone otwory prowadzące znajdujące się przy krawędziach A i B płyty posiadających wycięcia ze szczelinami. Zarówno klipsy zabezpieczające jak i wkręty do ich mocowania dostarczane są razem z płytami.

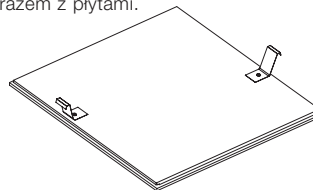

2 Wsuń głębsze wycięcie krawędzi „A” (o dwustopniowym wycięciu) na stopkę profilu.

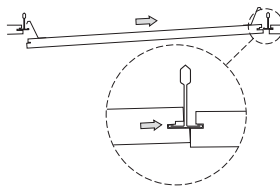

3 Unieś przeciwną krawędź płyty (krawędź „B” z pojedynczym wycięciem) ponad ruszt, tak by szczelina mocująca znalazła się na poziomie stopki konstrukcji.

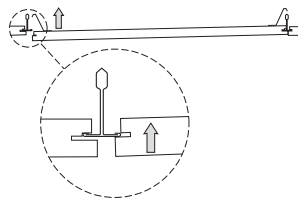

4 Cofnij płytę, tak by szczelina mocująca w krawędzi „B” wsunęła się na stopkę profilu. Zwróć uwagę by szczelina dostępu na krawędzi „A” opadła do właściwego poziomu, tak by powstała jednorodna płaszczyzna sufitu.

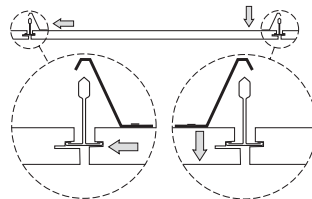

Demontaż płyty Madera Vector

1 Pchnij lekko płytę na środku ku górze aby ustalić, która strona płyty posiada krawędź ze szczeliną dostępu (krawędź „A”). Krawędź „A” uniesie się.

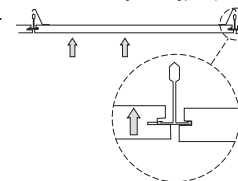

2 Delikatnie unieś bok płyty z krawędzią dostępu, a następnie przesuwaj płytę w kierunku profilu (dolna szczelina płyty wsuwać się będzie na stopkę profilu) aż zetknie się ona z sąsiednią płytą.

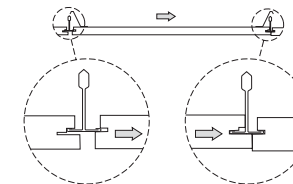

3 Opuść przeciwną krawędź („B”) płyty, a następnie przesuwaj płytę jednocześnie w dół i w tył, tak by wysunąć ją z konstrukcji. Zwróć uwagę by nie spowodować zablokowania bądź zawieszenia się krawędzi „A” płyty na stopce rusztu, gdyż mogłoby to spowodować uszkodzenie fabrycznie wyciętej krawędzi płyty.

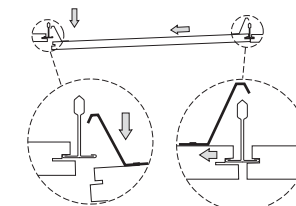

4 Odepchnij górną część klipsa zabezpieczającego krawędź „A” by całkowicie zdemontować płytę.

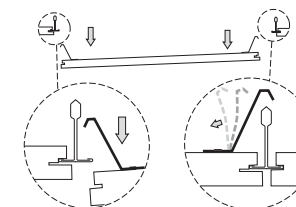

Armstrong

Właściwości akustyczne	Pochłanianie dźwięku (z wkładem akustycznym) (α_w)	
	Perforacja A2	0.15 (L)
	Perforacja A1	0.45 (L)
	Wartości szacunkowe / przybliżone	
	Perforacja A8	0.30 – 0.35
	Perforacja A10	0.35 – 0.40
	Perforacja A11	0.40 – 0.45
Izolacyjność akustyczna wzdłużna	Bez perforacji	42 dB
	Nośność konstrukcji	
	Lampy, oświetlenie punktowe oraz inne urządzenia serwisowe nie powinny opierać się bezpośrednio na tylnej części płyty. Należy zapewnić oparcie tych dodatkowych akcesoriów na płycie wsporczej lub zastosować inne zabezpieczenie pozwalające na przeniesienie ciężaru akcesoriów na konstrukcję nośną, w taki jednak sposób aby nie przekroczyć wartości maksymalnego dopuszczalnego obciążenia określonego przez firmę Armstrong. Możliwe jest też zastosowanie dodatkowego, niezależnego podwieszenia.	
Opakowanie	Dla ochrony powierzchni płyt forniowych Madera Veneer, pomiędzy płytami umieszczono arkusz papieru jedwabnego. Każdy karton zawiera 2 klipsy zabezpieczające wraz z wkrętami oraz 2 klipsy brzegowe do płyt Vector. (2 klipsy na każdą płytę, czyli dla sześciu płyt w kartonie - 12 sztuk każdego z klipsów wraz z wkrętami).	
Transport i magazynowanie	Magazynowanie oraz transport na miejsce instalacji pozostają zazwyczaj w gestii wykonawcy robót budowlanych. Płyty Madera Vector należy przechowywać w suchym pomieszczeniu, zaś kartony w których się one znajdują powinny być ułożone poziomo. Płyt nie należy przechowywać w pomieszczeniach pozbawionych wentylacji gdzie wilgotność powietrza przekracza 70%, lub jest niższa niż 20% RH, zaś temperatury spadają poniżej 10°C, lub przekraczają 30°C. Płyt nie wolno wystawiać na działanie ekstremalnych temperatur.	
Zawartość materiałów z odzysku		

Polska:
Armstrong Building Products BV
sp. z o.o. Oddział w Polsce
ul. Domaniewska 37
02-672 Warszawa
tel: 22 3378610, -11
faks: 22 3378612
www.armstrong.pl/sufity
email: service-ce@armstrong.com

PCA 2606

Wskazówki dotyczące montażu	<p>Płyty Madera Vector przeznaczone są do wykańczania wnętrz, gdzie montaż przebiega w zamkniętym i ogrzewanym pomieszczeniu, wyposażonym w okna i drzwi, przy temperaturach w zakresie od 10°C do 30°C. Wszelkie „mokre” prace związane z gipsowaniem, betonowaniem i układaniem posadzki powinny zostać wcześniej doprowadzone do etapu całkowitego wyschnięcia. Przed montażem zaleca się otwarcie kartonów i pozostawienie płyt Madera Vector ułożonych płasko przez 3 do 8 dni w pomieszczeniu w którym wykonywany będzie montaż, tak by ustabilizować płyty w ich przyszłym otoczeniu i warunkach użytkowania.</p> <p>Z uwagi na fakt, że płyty Madera Vector Veneer wykonane są z forniów z naturalnego drewna, nie można zagwarantować jednorodności koloru i słojujania/struktury. Zaleca się zastosowanie następującej procedury:</p> <ol style="list-style-type: none"> 1. Wyjmij z kartonów wszystkie płyty przed montażem. 2. Obejrzyj je wszystkie by określić najbardziej pożądanym sposób ich ułożenia 3. Zamontuj sufit zgodnie z ułożeniem określonym w p.2 powyżej. <p>Dla uniknięcia problemów z doбором odpowiedniej aranżacji płyt Madera Vector Veneer, zalecamy zamówienie ich nieco większej ilości niż ta wynikająca z samej powierzchni sufitu.</p>
Przewodność cieplna	0.12 (λ) W/mK
Odporność na wilgoć	70% RH
Reakcja na ogień	Euroklasa: B-s2,d0 Class 1 (BS 476: Part 7)
Ciężar	10,5 kg/m ² - płyty Madera Veneer 10 kg/m ² - płyty Madera Laminate Aby utrzymać ciężar płyt, profile główne powinny być zamontowane w odległości co 600mm.
Cięcie płyt	Do wykonania cięć po linii prostej zaleca się zastosowanie piły tarczowej, zaś do wykonania cięć po łuku - piły taśmowej. Na ogół, dla osób zatrudnionych w stolarstwie wykończeniowym powyższe czynności mają charakter standardowy. Należy chronić lico płyty przed uszkodzeniem.

W celu uzyskania dalszych informacji prosimy o kontakt z biurem firmy Armstrong w Warszawie.
Wszystkie dane dotyczące produktów mogą ulec zmianie bez wcześniejszego uprzedzenia.

